



ПДУ-11У

ПУЛЬТ
ПРОВОДНОГО ДИСТАНЦИОННОГО
УПРАВЛЕНИЯ УНИФИЦИРОВАННЫМИ
ТЕЛЕВИЗОРАМИ II КЛАССА

ПДУ-ИУ

Описание и инструкция по эксплуатации

СОДЕРЖАНИЕ

1. Краткое описание пульта.
2. Порядок включения пульта.
3. Гарантия и порядок предъявления претензии за качество пульта дистанционного управления.
4. Листок запроса.
5. Паспорт.

ВНИМАНИЕ!

1. При покупке пульта дистанционного управления требуйте проверки его работоспособности.

2. Убедитесь в том, что в паспорте пульта и в талоне для гарантийной мастерской поставлены штампы магазина, подпись или штамп продавца и дата продажи.

3. Помните, что при утере паспорта пульта Вы лишаетесь права на гарантийный ремонт.

4. Внимательно ознакомьтесь с настоящим описанием и инструкцией по эксплуатации.

1. КРАТКОЕ ОПИСАНИЕ ПУЛЬТА

Пульт проводного дистанционного управления предназначен для оперативного регулирования унифицированными телевизорами II класса на расстоянии до 5 м от телевизионного приемника.

Пульт выполняет следующие функции:

1. Регулировка громкости.
2. Регулировка яркости.
3. Подключение головных телефонов или наушников с одновременным отключением основных громкоговорителей телевизионного приемника.



Рис. 1.

1. Регулятор громкости; 2. Регулятор яркости; 3. Гнездо для подключения наушника; 4. Гвёзда для подключения головных телефонов;
5. Гибкий кабель с семиштырьковым разъёмом.

Пульт имеет удобный пластмассовый корпус, позволяющий производить регулировку громкости и яркости одной рукой и соединяется с телевизором гибким кабелем, оканчивающимся семиштырьковым разъемом.

Внешний вид пульта приведен на рис. 1.

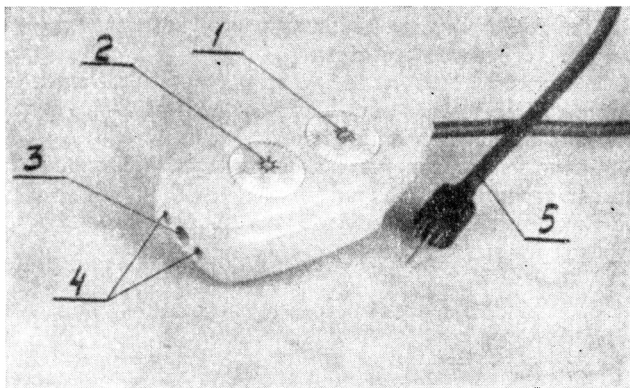
Элементы управления пульта обеспечивают плавную регулировку параметров.

Объем пульта 140 см³.

Вес пульта (без шнура) менее 140 г.

Пульт не связан с сетью питания телевизионного приемника.

Обозначение регуляторов пульта следующее:

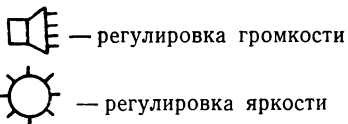

2. ПОРЯДОК ВКЛЮЧЕНИЯ ПУЛЬТА

Перед подключением пульта регулятор громкости на телевизоре устанавливается в максимальное положение, а регулятор яркости — в среднее.

Регуляторы пульта устанавливаются в среднее положение.

Для подключения пульта необходимо соединить семиштырьковый разъем на конце кабеля с панелью дистанционного управления на телевизоре.

Дальнейшая регулировка громкости и яркости производится при помощи пульта дистанционного управления.

Подключение головных телефонов или наушника производится в гнезде 4 или 3 (рис. 1). При этом автоматически отключаются громкоговорители телевизора.

Принципиальная схема пульта приведена на рис. 2.

3. ГАРАНТИЯ И ПОРЯДОК ПРЕДЪЯВЛЕНИЯ ПРЕТЕНЗИЙ НА КАЧЕСТВО ПУЛЬТА

Завод гарантирует исправную работу пульта в течение 18 месяцев со дня покупки его в магазине.

В случае неисправной работы пульта (в период гарантийного срока) владельцу пульта надлежит обратиться в ближайшую мастерскую для гарантийного ремонта за счет завода и предъявить паспорт пульта с отметкой торгующей организации, даты покупки, заверенной штампом магазина.



Рис. 2.

Информацию о мастерских, производящих гарантийный ремонт, можно получить в магазине по месту покупки.

При отсутствии в местности, где проживает владелец пульта, радиомастерской для гарантийного ремонта, следует обратиться в районный радиоузел Министерства связи или непосредственно в магазин по месту покупки.

Если возникает необходимость в отправке пульта на завод почтовой посылкой, стоимость его пересылки завод оплачивает только по получении от владельца пульта квитанции почтового отделения об уплате за пересылку.

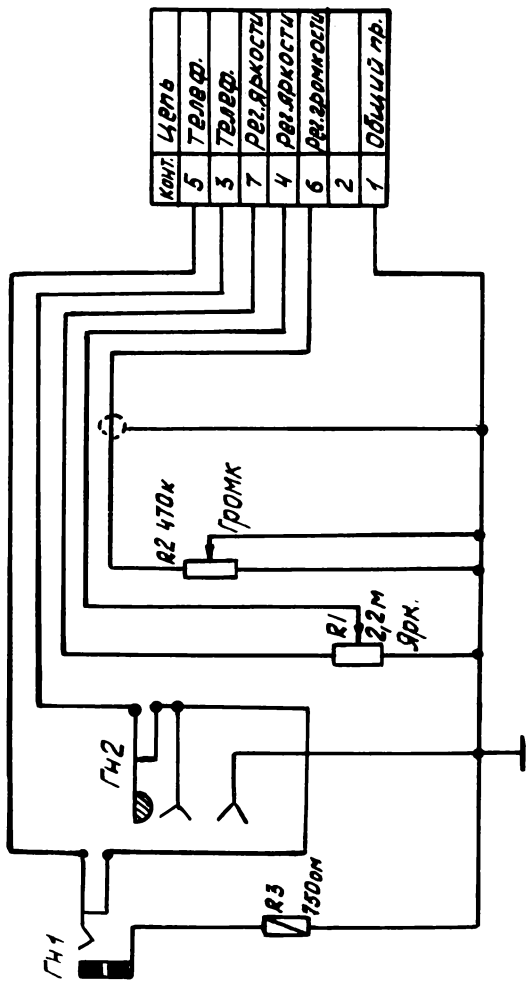
После гарантийного ремонта радиомастерская или завод обязаны паспорт пульта вернуть владельцу, а корешок паспорта остается в радиомастерской или на заводе.

Гарантийный ремонт не производится радиомастерскими и заводом за счет завода-изготовителя, если пульт вышел из строя по вине потребителя-владельца пульта из-за неправильной эксплуатации, небрежного обращения с пультом или из-за дефектов, возникших в результате падения пульта.

В этом случае, а также по истечении восемнадцати месяцев гарантийного срока, владелец пульта может обращаться для ремонта в те же мастерские и районные радиоузлы Министерства связи, но ремонт будет произведен только за его счет.

После гарантийного срока для покупки деталей и узлов для замены неисправных следует обращаться в магазины торговой сети или в ближайшую базу „Союзпосылторга“, которая принимает заказы на радиотовары для высылки их почтой.

О ПОРЯДКЕ ОБМЕНА НЕИСПРАВНЫХ РАДИОТОВАРОВ

1. При обнаружении неисправностей и дефектов в купленных промышленных товарах, для которых установлены гарантийные сроки пользования (телевизоры, радиоприемники и др.), покупатель до истечения гарантийного срока, указанного в паспорте к товару, обращается для бесплатного устранения неисправностей в предмете в мастерскую гарантийного ремонта, а в пунктах, где отсутствуют такие мастерские, непосредственно по месту покупки.
2. Покупатель имеет право на беспрепятственный обмен по месту покупки дефектных товаров с гарантийным сроком пользования:
 - а) если исправление вещи невозможно в условиях мастерской гарантийного ремонта (в пунктах, где нет мастерских, в магазине) по причине сложности ремонта или отсутствия деталей, нуждающихся в замене;
 - б) при обнаружении повторных (более двух раз в течение гарантийного срока) неисправностей в отремонтированном мастерской предмете. При отсутствии товара для замены, дефектная вещь принимается магазином обратно с возмещением покупателю стоимости по уплаченной им цене.

Разъяснение п. 2б правил

1. Условия обмена и возмещения покупателю стоимости промышленных товаров, установленные в п. 2б правил, не применяются в случаях замены в телевизорах и др. радиотоварах электровакуумных изделий (радиоламп, кинескопов), а также замены сопротивлений и конденсаторов.
2. Обмен дефектных радиотоваров на новые или возмещение покупателям стоимости их производится после двухкратного ремонта (кроме указанного в п. 1) и заключения гарантийных мастерских или телевизионных ателье, в том, что телевизор, радиоприемник и др. имеет производственные дефекты и вновь требует ремонта.
3. При обмене покупателю неисправного товара на новый, произведенном в порядке п. 2б правил, исчисление гарантийного срока начинается с момента обмена.

П А С П О Р Т

пульт проводного дистанционного управления унифицированными телевизорами II класса ПДУ-ИУ

соответствует техническим условиям и образцу, утвержденным Экспортным Советом при ВПЛОТНП

1. Дата выпуска _____
2. Контролер ОТК _____
(подпись и штамп)
3. Контролер упаковщик _____
4. Дата продажи магазином _____
5. Проверил и продал _____
(подпись или штамп продавца)
6. Штамп магазина _____

При покупке требуйте от продавца проверки пульта дистанционного управления в Вашем присутствии и заполнения паспорта и талона для гарантийной мастерской.

Завод гарантирует нормальную работу пульта в течение 18 месяцев со дня продажи его магазином. Без предъявления данного паспорта или при неправильном его заполнении претензии на качество не принимаются и ремонт или обмен пульта не производится.

Адрес для предъявления претензий на качество пульта дистанционного управления: г. Ленинград, Московская дирекция радиотелевизионной сети, цех № 14.

_____ (линия отреза)

Талон для гарантийной мастерской пульта проводного дистанционного управления ПДУ-ИУ

1. Дата выпуска _____
2. Штамп контролера и упаковки _____
3. Дата проверки и продажи магазином _____
4. Подпись продавца и штамп магазина _____

Без штампа магазина и даты продажи талон не действителен.

ЛИНИЯ ОТРЕЗА

ОТМЕТКА О ГАРАНТИЙНОМ РЕМОНТЕ

1. Произведен ремонт в радиомастерской _____

2. Дата ремонта _____
3. Номер квитанции _____
4. Характер ремонта _____

5. Подпись лица, проводившего ремонт _____

ЛИСТОК ЗАПРОСА

1. Пульт проводного дистанционного управления унифицированными телевизорами II класса ПДУ-ПУ.

Дата выпуска _____

2. Где приобретен _____

3. Когда приобретен (число, месяц, год) _____

4. С какого числа и месяца работает _____

5. Сколько в среднем часов в день работает _____

6. Когда перестал работать из-за неисправности _____

Какие недостатки Вы заметили во время работы пульта, по которым предъявляете претензии заводу

7. Был ли пульт в ремонте, где и когда, кем и что ремонтировалось, какая деталь заменялась _____

8. Какая деталь из-за отсутствия её в мастерской требуется для замены и приведения в исправность Вашего пульта _____

9. Ваша фамилия, имя, отчество _____

10. Ваш домашний адрес _____

„_____“ _____ 197___ г. Подпись _____

ЛИНИЯ ОТРЕЗА

В случае неисправной работы пульта дистанционного управления в период гарантийного срока владельцу пульта надлежит обратиться в ближайшую радиотелевизионную мастерскую для ремонта за счет завода. В случае невозможности произвести ремонт из-за его сложности или отсутствия необходимых деталей просим разборчиво заполнить данный листок и выслать его с паспортом по адресу: г. Ленинград, Московская дирекция радиотелевизионной сети, цех № 14, руководствуясь порядком предъявления претензии на качество указанным в описании инструкции по эксплуатации.

По окончании ремонта пульта в радиотелевизионной мастерской просим заполнить листок, выслать по адресу г. Ленинград, Московская дирекция радиотелевизионной сети, цех № 14.